

# omp

Linea di taglio ad alta tecnologia e produttività



[www.omp-group.it](http://www.omp-group.it)

**euromatic** 370 CN BR

timbro del rivenditore



omp s.r.l.

via Delle Prese 42/44  
36014 Santorso (VI) - ITALY  
tel. +39 0445 640822  
fax +39 0445 640225  
email: [info@omp-group.it](mailto:info@omp-group.it)

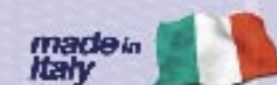

## CARATTERISTICHE TECNICHE

La linea di taglio Euromatic 370 CNB R è composta da caricatore per tubi, testa di taglio, battuta elettronica tipo CNB e linea di scarico.

La troncatrice può essere dotata di caricatori modelli: CM, CS e P.

Sistema di avanzamento barre a mezzo di rulli pressori equipaggiato di rullo misuratore a encoder per l'intestatura. Bloccaggio a mezzo di due morse indipendenti.

Gestione del ciclo macchina tramite PLC Siemens S7 TP170B.

Intestatura programmabile e disattivabile con selettore. Impianto idropneumatico con manometro e regolazioni indipendenti per: rulli di avanzamento, pressione morse, avanzamento testa, pressione di taglio.

Scarico e stop automatico programmabile lunghezza standard 3000. massima di taglio 4000 mm. Tastiera in cui possiamo scrivere le lunghezze della barra da tagliare, le quantità per ogni barra ed il totale dei pezzi con relativa posizione scarico.

La macchina è dotata di avanzamento barra velocità variabile.

Le distanze di rallentamento vengono inserite automaticamente.

<b>Diametro lama</b> (altre misure a richiesta)	370 mm (optional 400)
<b>Fori trascinam. lama</b>	2-10-63
<b>Motore Lama</b>	2,6 - 3,3 Kw
<b>Apertura max morse</b>	130 mm
<b>RPM</b>	25-50 / 50-100 30-140
<b>Vel. avanzam. barra</b>	0-150
<b>Max</b> ○	120 mm
<b>Max</b> □	110 x 110 mm
<b>Max</b> ▭	120 x 80 mm
<b>Max</b> ●	60 mm
<b>Max</b> ■	50 x 50 mm

## TIPI DI TAGLIO APPLICABILI

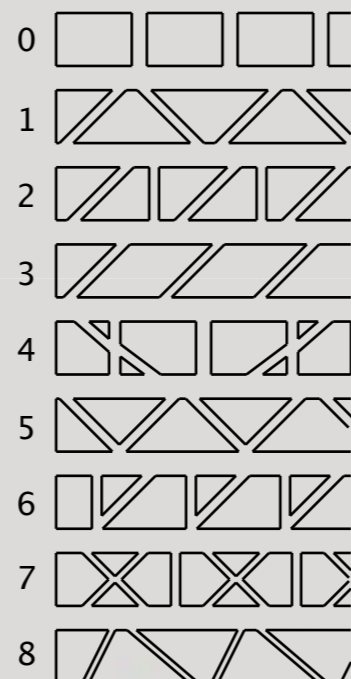

PARTICOLARE SCARICO

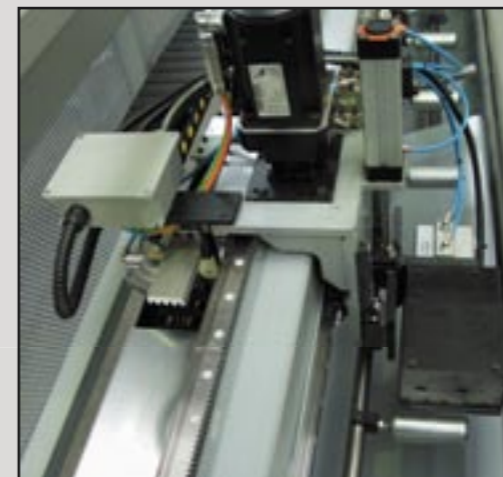

VISIONE STOP CNB



PARTICOLARE SCARICO TUBI



## CARICATORI ABBINABILI SULLA TRONCATRICE

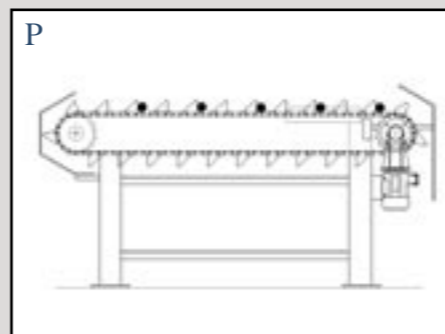
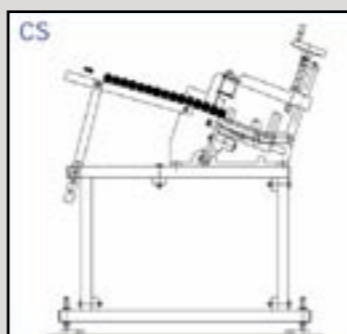
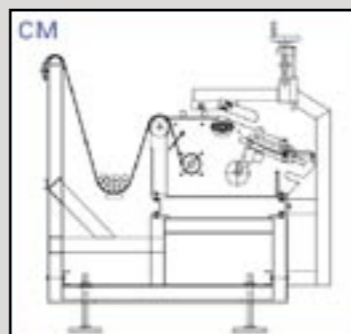

## TESTE APPLICABILI SULLA TRONCATRICE

